



**SWISS MILITARY**  
**HANOWA**



Instruction manual  
Bedienungsanleitung  
Manuel d'instructions  
Instrucciones de uso

Istruzioni per l'uso  
操作指南  
取扱説明書  
Инструкция по эксплуатации

09-2022

**RONDA 3540D**  
1/10s/10h - Chrono & Date



**SWISS MILITARY**  
**HANOWA**

**1/10S/10H-CHRONO & DATE | 1/10S/10STD.-CHRONO & DATUM | 1/10S/10H-CHRONO & DATE |  
1/10S/10H.-CHRONO & FECHA**

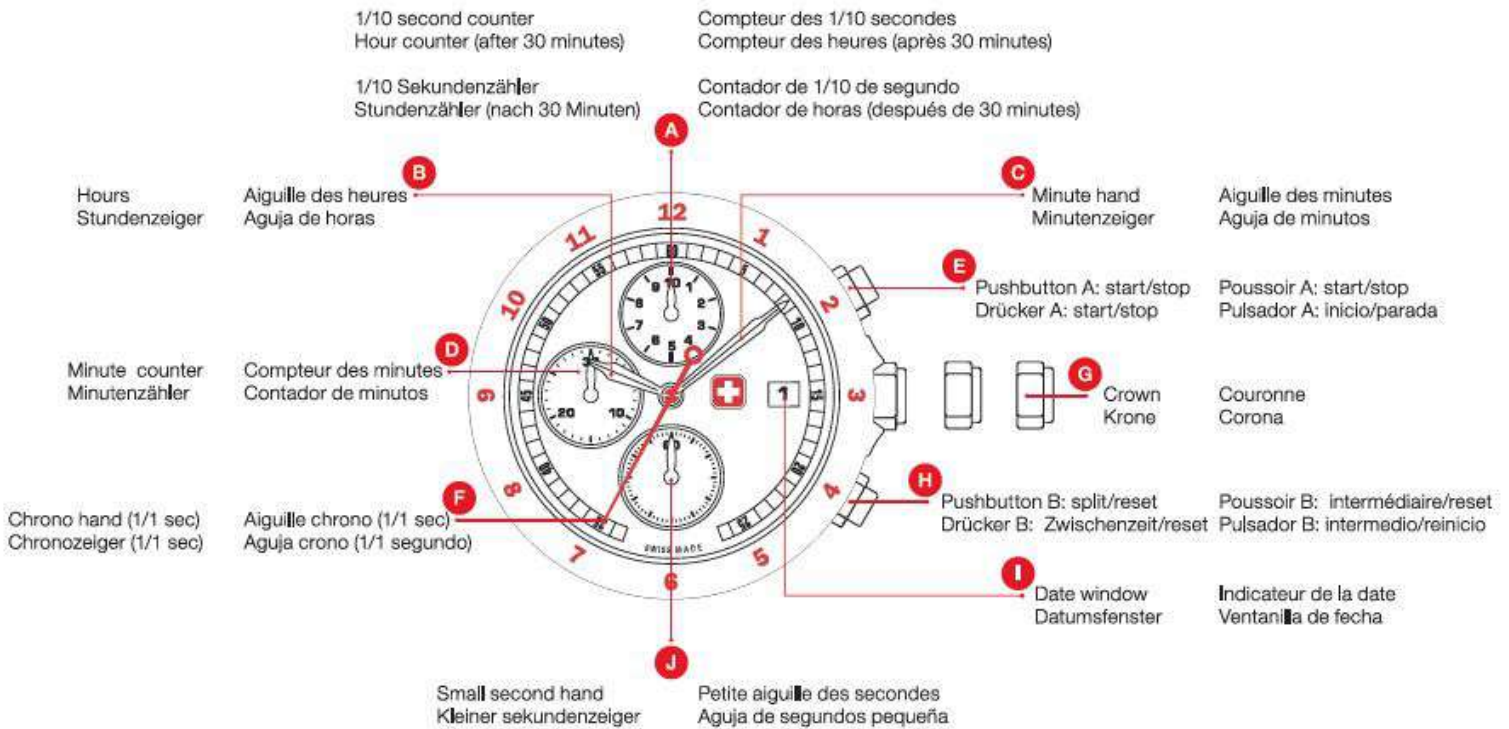

**Caution:**

Make always sure that the crown is in the pushed-in position in order to ensure the water resistance of the watch, Pushbuttons A/B and crown should never be operated under water.

**Battery:**

Using the chronograph function often or leaving it run constantly will shorten battery life considerably. To conserve battery power, it is best to stop the chronograph after use. Advice: In order to save energy, reset the chrono function after use! **Battery type: 384-1.5V-SR 41 SW**

**Vorsicht:**

Vergewissern Sie sich immer, dass die Krone eingedrückt ist, damit die Wasserdichtigkeit der Uhr gewährleistet ist. Drücker A/B sowie Krone sollten unter Wasser nie betätigt werden.

**Batterie:**

Durch häufigen Einsatz der Stoppuhrfunktion oder wenn die Stoppuhr konstant läuft, verkürzt sich die Lebensdauer der Batterie beträchtlich. Um die Batterie zu schonen, sollten Sie die Stoppuhrfunktion nach Gebrauch anhalten. Hinweis: Um Batteriestrom zu sparen, empfiehlt es sich die Chronofunktion nach Gebrauch wieder zurückzustellen. **Batterietyp: 384-1.5V-SR 41 SW**

**Attention:**

Rassurez-vous, que la couronne soit toujours dans la position fermée, pour éviter l'entrée d'eau ou de l'humidité. Les poussoirs A/B ainsi que la couronne ne doivent pas être utilisées sous l'eau.

**Pile:**

L'uso frequente della funzione di cronometro o lasciarlo attivo costantemente può diminuire considerevolmente la durata delle batterie. Per risparmiare l'energia della batteria, è meglio disattivare il cronometro. Indication: Afin d'économiser la pile il est conseillé de remettre a zéro la fonction chronographe.

**Pile type: 384-1.5V-SR 41 SW**

**Precaución:**

Asegúrese siempre de que la corona está presionada en su posición inicial para asegurar su sumergibilidad. No deberá nunca presionar los botones A/B bajo el agua, esto podría dañar la maquinaria.

**Pila:**

L'utilisation à répétition de la fonction chronographe, ou son fonctionnement en continu, réduit considérablement la durée de vie de la pile. Nous vous recommandons d'arrêter le chronographe afin de réduire l'usure de la pile. Aviso: resetear el crono una vez utilizado con objeto de alargar la duración de la pila.

**Clase de batería: 384 - 1.5V - SR 41 SW**

---

## SETTING THE TIME | EINSTELLEN DER ZEIT | RÉGLAGE DE L'HEURE ET DES MINUTES | AJUSTE HORA Y MINUTO

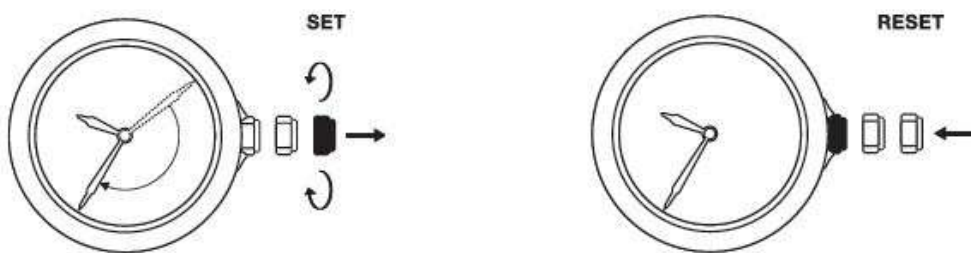

---

## SETTING THE DATE | EINSTELLEN DES DATUMS | RÉGLAGE DE LA DATE | AJUSTE DE LA FECHA

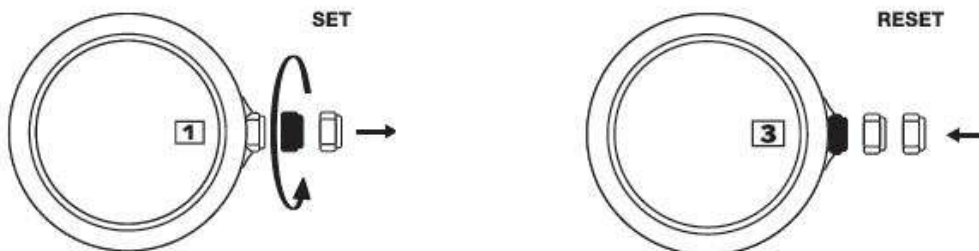

During the date changing phase between 8:30PM and 12PM; the date must be set to the date of the following day.

In der Kalenderschaltphase zwischen 20:30 und 24:00 Uhr muss das Datum des folgenden Tages eingestellt werden.

Pendant la phase d'entraînement du calendrier entre 20h30 et 0h00, il faut mettre en place la date du jour suivant.

Durante la fase de cambio de calendario entre las horas 20:30 y 24:00; se pone la fecha de el próximo día.

---

---

## MEASURING THE CUMULATIVE TIME | MESSUNG DER KUMULIERTEN ZEIT | MESURE DE TEMPS CUMULÉS | MEDIDAS DE TIEMPOS ACUMULADOS

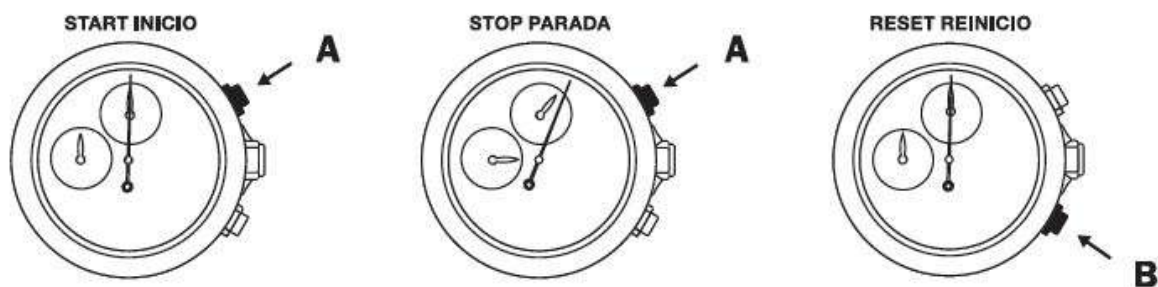

During the first 30 minutes of a time measurement the arrested time will be shown with a accuracy of 1/10 second. Afterwards the 1/10 second counter will automatically change its function into an hour counter.

Während der ersten 30 Minuten einer Zeitmessung wird die gestoppte Zeit mit einer Genauigkeit von einer Zehntelssekunde angezeigt. Anschliessend wird der 1/10 Sekundenähler automatisch zum Stundenzähler.

Pendant les premières 30 minutes d'un chronométrage le temps arrêté est affiché avec une exactitude d'une dixième de secondes. Ensuite le compteur des 1/10 seconds change automatiquement sa fonction en devenant compteur des heures.

Durante los primeros 30 minutos de un cronometraje el tiempo medurado se mostrara con una exactitud de 1/10 de segundo. Posteriormente el contador automáticamente cambiara su función en contador de horas.

---

## MEASURING THE SPLIT TIMES | MESSUNG DER ZWISCHENZEITEN | MESURE DE TEMPS INTERMÉDIAIRES | MEDIDA DE TIEMPOS INTERMEDIOS



#### **Reinitializing of chrono- and counter hands**

Following a battery change, an incorrect actuation, violent impact or exposure to a strong magnetic field, the chrono hand, and/or the counter hands may fail to revert to their original position (0). To calibrate chrono- and counter hands, proceed as follows:

#### **Kalibrierung des Chronozeigers und der Zähler**

Nach Batteriewechsel, einer falschen Betätigung, starkem Aufprall oder nach dem Einwirken starker magnetischer Felder, kann es vorkommen, dass der Chronozeiger und/oder die Zähler nicht automatisch auf ihre Ursprungspositionen (0) zurückgehen. Um die Zeiger zurückzusetzen, gehen Sie wie folgt vor:

#### **Initialisation de l'aiguille chrono et des aiguilles compteurs**

A la suite d'un changement de pile, d'une mise à jour incorrecte, d'un choc violent ou de l'exposition à un fort champ magnétique, il peut arriver que l'aiguille chrono et/ou les aiguilles des compteurs ne reviennent pas correctement à leur position initiale (0). Pour calibrer ces aiguilles, procédez de la manière suivante:

#### **Reajuste de las manecillas del cronógrafo**

Tras un cambio de pila, un uso incorrecto, impacto violento o exposición a campos magnéticos, las manecillas del cronógrafo pueden desajustarse de su posición inicial (0). Para ajustarlas, proceda como sigue:

min. 2 seconds    2 seconds minimum  
 mind. 2 Sekunden    min. 2 segundos

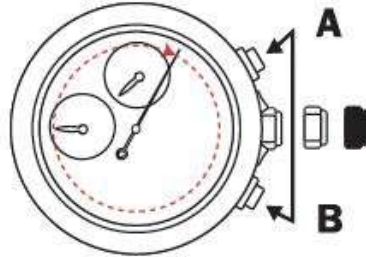
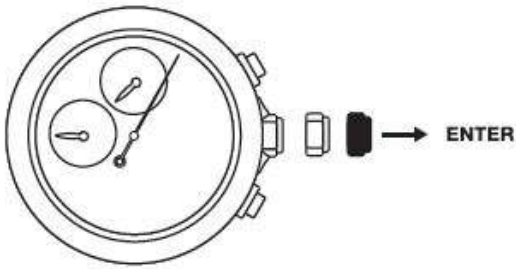

The chrono hand rotates by 360°  
 → corrective mode is activated.  
 Der Chronozeiger dreht um 360°  
 → Korrekturmodus ist aktiviert.  
 L'aiguille chrono tourne de 360°  
 → le mode correction est activé.  
 La manecilla del crono gira 360°  
 → función de ajuste manual activada.

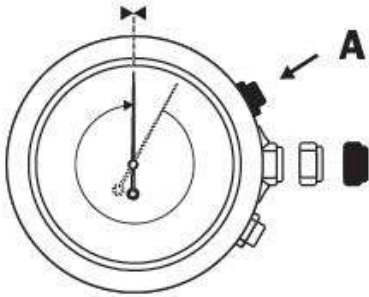

Reset the chrono hand  
 Zurücksetzen des Chronozeigers  
 Ajustage aiguille chrono  
 Reposición manecilla crono

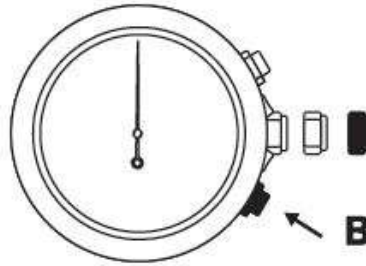

Confirm/Next  
 Bestätigung/weiter  
 Confirm./prochain  
 Confirma/Próximo

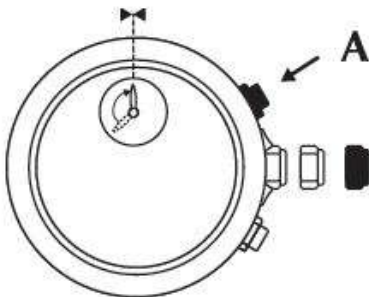

Reset the 1/10 second counter-/hour counter hand  
 Zurücksetzen des 1/10 Sekundenzählers/  
 Stundenzählers  
 Ajustage aiguille compteur  
 des 1/10 secondes/Compteur  
 des hrs.  
 Reposición manecilla contador  
 1/10 de segundo/contador de  
 horas

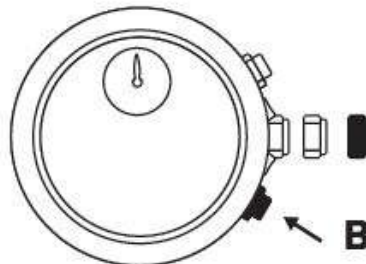

Confirm/Next  
 Bestätigung/weiter  
 Confirm./prochain  
 Confirma/Próximo

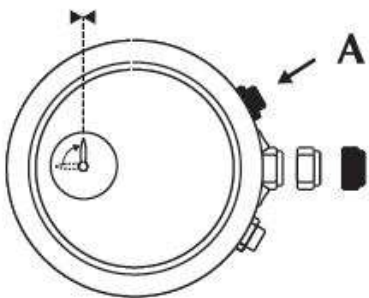

Reset the minute counter hand  
 Zurücksetzen des Minutenzählers  
 Ajustage aiguille compteur  
 des minutes  
 Reposición contador de minutos

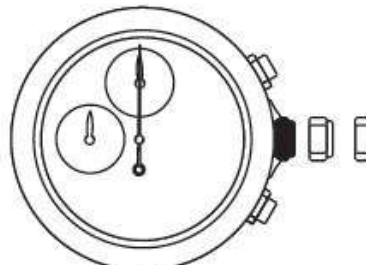

EXIT



**SWISS MILITARY**  
**HANOWA**



Istruzioni per l'uso  
操作指南  
取扱説明書  
Инструкция по эксплуатации

Instruction manual  
Bedienungsanleitung  
Manuel d'instructions  
Instrucciones de uso

09-2022

**RONDA 3540D**  
1/10s/10h - Chrono & Date



**SWISS MILITARY**  
**HANOWA**

**1/10S/10H-CHRONO & DATE | 1/10秒, 10小时计时/日期 | 1/10秒、10時間、クロノ/日 | 1/10 секунды, 10-часа хроно / дата**

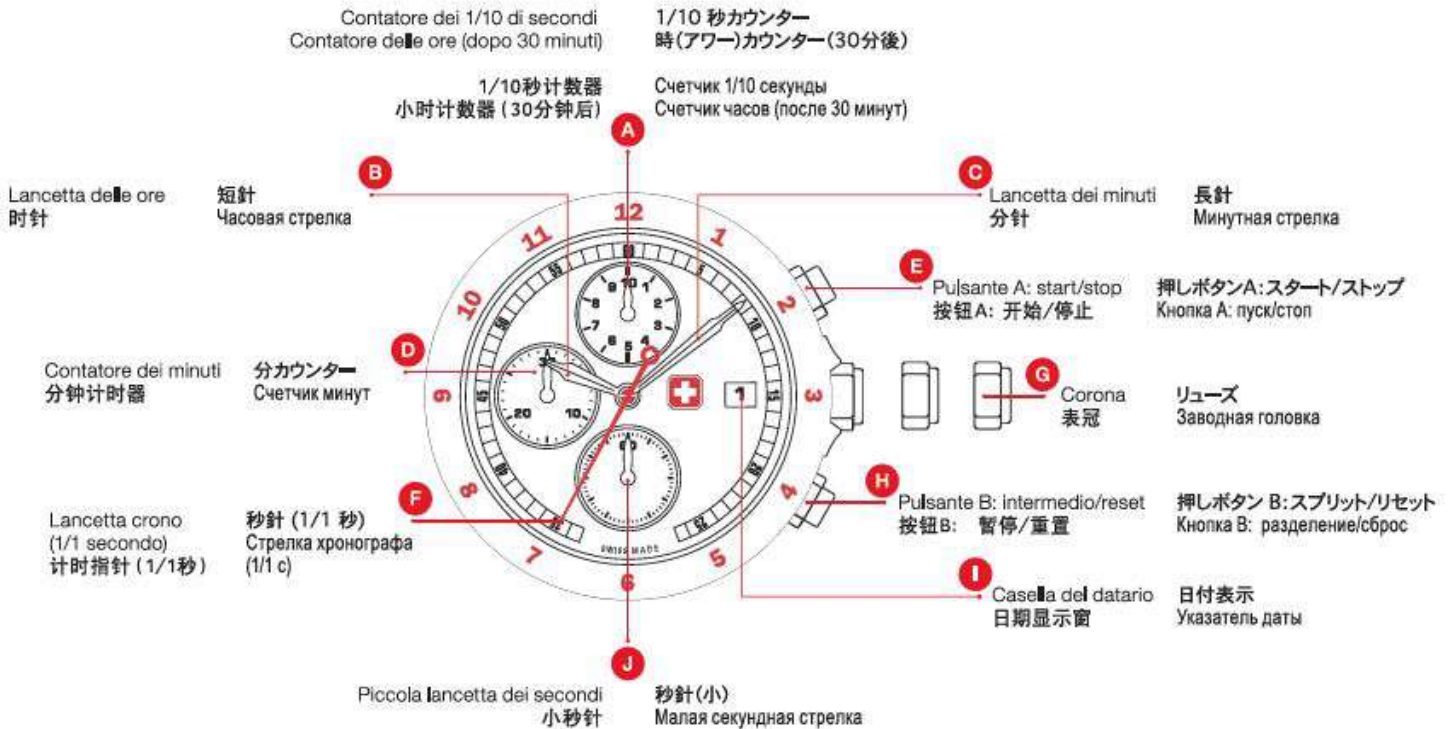

---

**Avviso:**

Assicuratevi che la corona sia sempre in posizione chiusa in modo da evitare l'ingresso d'acqua o d'umidità. I pulsanti A/B cosicché la corona non devono essere utilizzati in acqua.

**Pila:**

El uso frecuente de la función de cronógrafo o dejarlo funcionando constantemente, acortará la duración de la pila considerablemente. A fin de conservar la energía de la pila, es mejor detener el cronógrafo. In modo da risparmiare la pila è consigliabile di azzerare il cronografo dopo l'uso. **Tipo Pila: 384 - 1.5V - SR 41 SW**

**警告**

确保表冠一直处于推入的位置，以保证手表的防水性。绝不可在水下操作按钮A/B和表冠

**電池**

经常使用计时功能或持续地让它运行可明显地缩短电池寿命，因此并不建议持续地使用计时/秒表功能。因此，要保存电池电量，最佳方法是停止使用计时功能。建议：为了节省电量，使用后请将计时器功能复位！电池类型：384 - 1.5V - SR 41 SW

**注意:**

腕時計の防水性を保つために、使用時は、必ずリューズを押し込んだ位置にしてください。決して、水中で押しボタン A/B やリューズを操作しないでください。

**電池:**

クロノグラフ機能の頻繁なご使用や走行させたまは、バッテリーの寿命を大幅に短縮します。クロノグラフ/ストップウォッチ機能の継続的なご使用はおすすめできません。バッテリーを節約するには、クロノグラフを停止しましょう。推奨事項:電池を節約するため、ご使用後はクロノグラフをリセットしてください! 電池のタイプ: 384 - 1.5V - SR 41 SW

**Предупреждение**

Для обеспечения водонепроницаемости часов необходимо убедиться в том, что заводная головка всегда находится в исходном положении, Категорически запрещается использовать кнопки A/B и заводную головку при нахождении часов под водой.

**Батарея**

Частое или постоянное использование функции хронографа значительно уменьшает срок службы батарейки, Для сохранения работоспособности батарейки следует отключать данную функцию после использования. Совет: для экономии энергии выполните сброс функции хронографа после использования! **Тип батареи: 384 - 1,5V - SR 41 SW**

---

## CORREZIONE DELL'ORARIO | 设定时间 | 時刻の設定 | Установка времени



## CORREZIONE DELLA DATA | 设定日期 | 日付の設定 | Установка даты

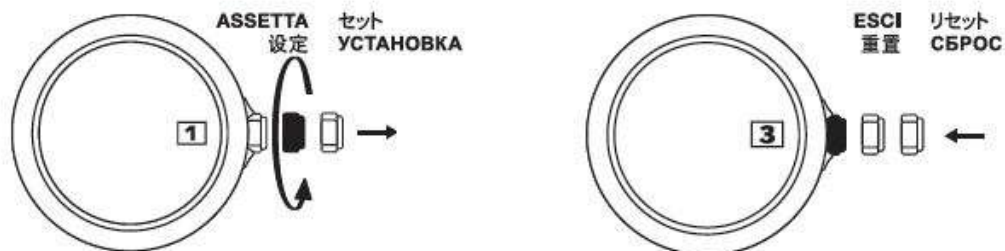

Durante la fase del cambio calendario, fra le ore 20.30 e le ore 24.00, deve essere impostata la data del giorno seguente

在晚上8:30点和晚上12点之间的日期变更过程中; 必须将日期设定为第二天。

午後8:30時から12時の間に日付を変更する場合は、必ず翌日の日付を設定してください。

Во время фазы изменения даты в период между 20:30 и 24:00 в качестве даты требуется установить дату следующего дня.

**MISURAZIONE DEI TEMPI CUMULATI | 測定累积时间 | 累積時間の計測 | Измерение суммарного времени**

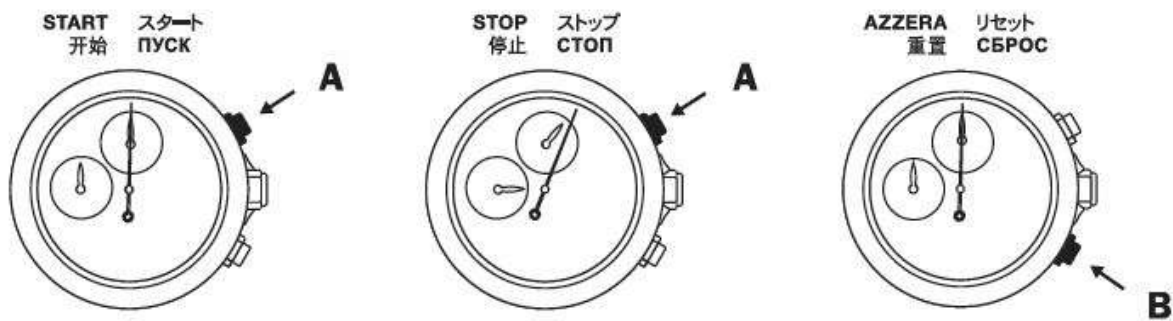

Durante i primi 30 minuti di un cronometraggio il tempo misurato è indicato con un'esattezza di un decimo di secondo. In seguito il contatore dei 1/10 di secondi si trasforma automaticamente in contatore delle ore.

在时间测量的前30分钟时间里，所捕捉的时间将会以1/10秒的精度显示。之后，1/10秒计数器会自动将功能变更为小时计数器。

最初の30分間の計測では停止時間が10分の1秒精度で表示されます。その後は、1/10秒カウンターが自動的に時(アワー)カウンターに切り替えられます。

В течение первых 30 минут при измерении времени остановленный отсчет времени отображается с точностью до 1/10 секунды. После этого счетчик 1/10 секунды автоматически переключается на подсчет часов.

**MISURAZIONE DEI TEMPI INTERMEDI | 測定分段时间 | スプリットタイムの計測 | Измерение отдельных отрезков времени**



#### **Re-inizializzazione delle lancette crono e lancette dei contatori**

Dopo il cambio di pila, l'utilizzo incorretto, gli impatti violenti oppure l'esposizione a forti campi magnetici, può capitare che la lancetta crono e/o le lancette dei due contatori non tornino alle loro posizioni iniziali (zero). Per calibrare queste lancette procedete nel modo seguente:

#### **重新初始化计时器 - 和计数器指针**

更换电池、不当启动、猛烈冲击或暴露在强磁场中后，自动计时器指针和/或计数器指针可能无法恢复到其初始位置。按以下步骤校准指针：

#### **クロノグラフ秒針、分カウンターおよび時カウンターの針の初期化**

電池の交換後あるいは、誤った操作もしくは強い衝撃や磁気を受けると、クロノグラフ秒針および/または分カウンターや時(アワー)カウンターの針が元の位置に戻らないことがあります。そのような場合、以下のように補正してください：

#### **Повторная инициализация стрелок хронографа и счетчика**

После замены батареи, неправильного включения, сильного сотрясения или воздействия сильного электромагнитного поля стрелка хронографа и (или) стрелки счетчика могут не вернуться в исходное положение. Выполните следующие действия для калибровки этих стрелок:

min. 2 secondi 2 秒以上  
 至少按住2秒钟 мин. 2 секунды

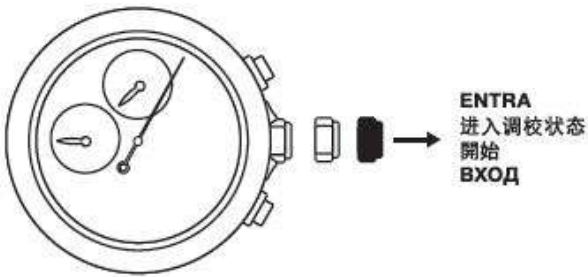

**ENTRA**  
 进入调校状态  
 開始  
**ВХОД**

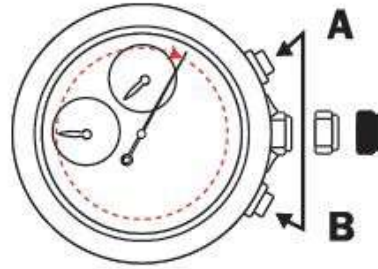

lancetta crono gira di 360°  
 → Il modo di correzione è attivato

计时器指针旋转360°  
 → 纠正模式被激活。

クロノグラフ秒針が360°回転  
 → 補正モードが有効。

Стрелка хронографа вращается на 360°  
 → включен режим коррекции

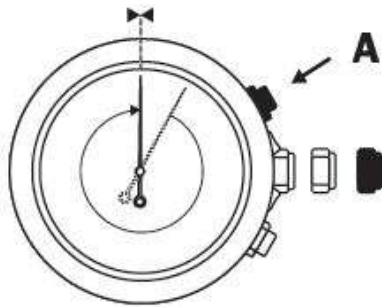

Riassetto lancetta crono  
 重置计时指针  
 クロノグラフ秒針のリセット  
 Сброс стрелки хронографа

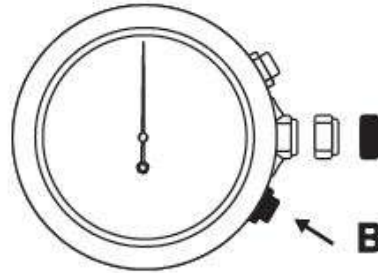

Conferma/Prossimo

确定/下一个

確認/次へ

Подтвердить/  
 Далее

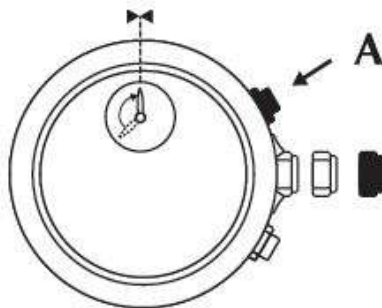

Riassetto lancetta contatore  
 dei 1/10 di secondi/contatore  
 delle ore

复位1/10秒计数器  
 -/小时计数器指针

-1/10秒カウンター/  
 時カウンターのリセット

Сброс стрелки счетчика 1/10  
 секунды и часов

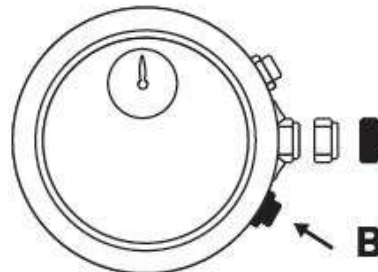

Conferma/Prossimo

确定/下一个

確認/次へ

Подтвердить/  
 Далее

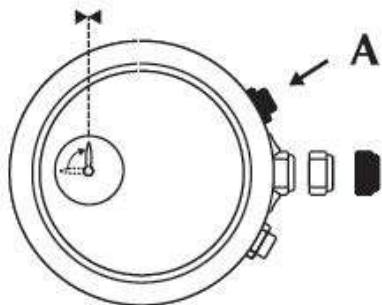

Riassetto lancetta  
 contatore minuti

重置分钟计时器

分カウンターのリセット

Сброс минутного счетчика

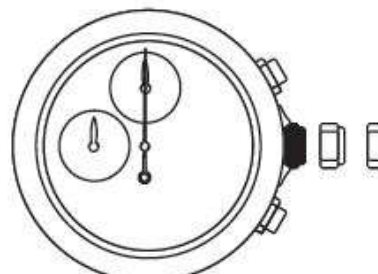

**ESC**  
 退出  
 終了  
**ВЫХОД**